



**DISPOSITIVO DI TRAINO TIPO 28036  
PER AUTOVEICOLI OPEL CORSA "93"**

ANNO 1994

S. SISTO - PG

PER LE SINGOLE VERSIONI E RELATIVI PESI E LARGHEZZE  
RIMORCHIABILI VEDERE LA TABELLA ALLEGATA

Marchio di convalida

MINISTERO DEI TRASPORTI C. S. R. P. A. D. DI ROMA  
APPROVAZIONE AI SENSI DELLA CIRC. MIN. 20/76 DEL 21-06-76

CARATTERI E GRANDEZZE  
AL VERO

ESTREMI D'IDENTIFICAZIONE  
RIPORTATI SU APPOSITA  
TARGHETTA

VERBALE N° 161/94/pt DEL 17 MAR. 1994

FAC SIMILE TARGHETTA DI IDENTIFICAZIONE

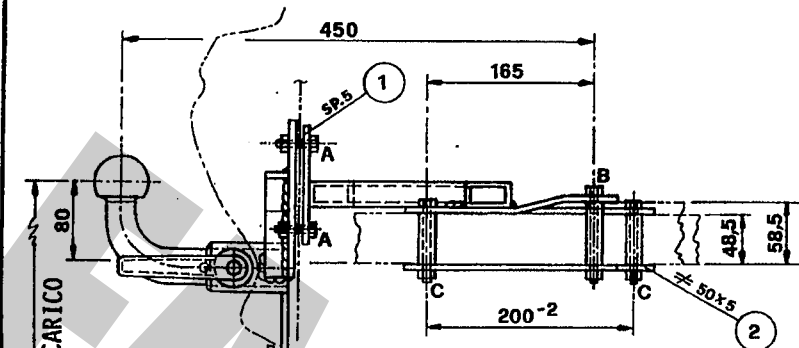
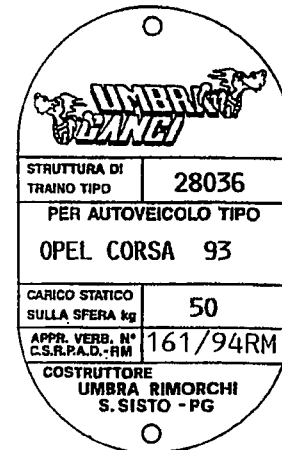

- (A) NR.4/ VITI M10x30-DADO-CONTACT
- (B) NR.1/ VITE M8x85-DADO-CONTACT-DIST.Ø17x58
- (C) NR.3/ VITI M8x75-DADO-CONTACT-DIST.Ø17x48

IL PRESENTE DOCUMENTO HA VALIDITÀ UNICAMENTE SE CONVALIDATO CON MARCHIO UMBRA GANCI - STAMPATO A SECCO

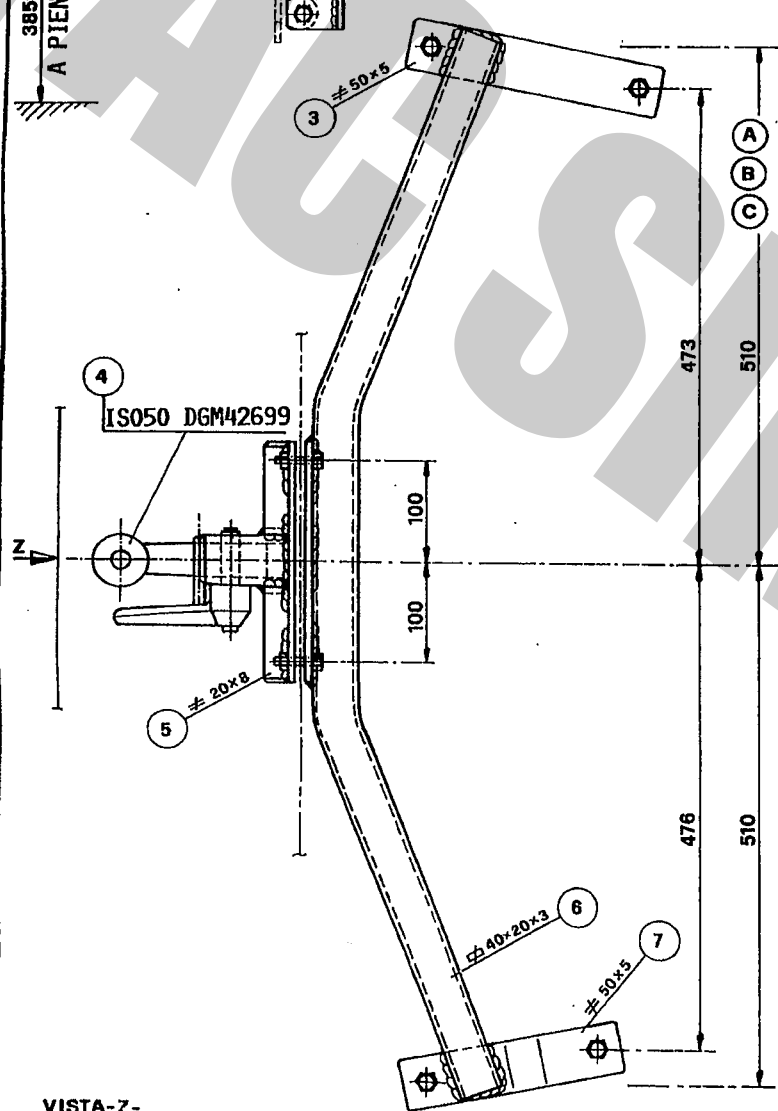

IS050 DGM42699

VISTA-Z-

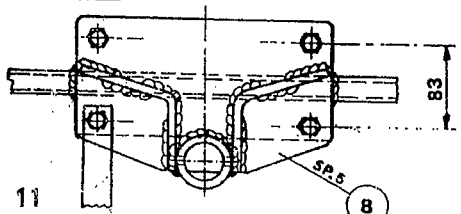

DISPOSITIVO DI TRAINO AD ESTRAZIONE RAPIDA DELLA SFERA -MOD.C-  
 1) ALZARE LA LEVA -A- E RUOTARLA IN MODO DA SCAVALLARE IL PERNO -B-  
 2) LASCIARE LA LEVA E RUOTARLA IN MODO DA SBLOCCARE IL PERNO ECCENTRICO -C- 3) TIRARE LA LEVA E SFILARE IL PERNO DI FISSAGGIO' -C-

**OPEL**  
**5.510 - PG**  
**PER AUTOVEICOLI**  
**OPEL CORSA "93"**  
 PER LE SINGOLE VERSIONI E RELATIVI PESI E LARGHEZZE RIMORCHIABILI VEDERE LA TABELLA ALLEGATA  
 MINISTERO DEI TRASPORTI C. S. R. P. A. D. DI ROMA APPROVAZIONE AI SENSI DELLA CIRC. MIN. 20/76 DEL 21-06-76  
**VERBALE N° 161/94 DEL 17 MAR 1994**

ANNO 1994  
 CARATTERI E GRANDI  
 AL VERO  
 ESTREMI IDENTIFICAZIONE RIPIPORTATI SU APPROPRIATA TARGHETTA

TABELLA MASSE RIMORCHIABILI

OM	VERSIONI E MODELLI	MASSA RIMORCHIA-BILE KG	LARGHEZZA MAX. RIMORCHIA-BILE MT	CARICO STATICO SU SERRA NO
53534	BC12NZ	600	2,35	50
EST 01	BC14NZ	900	"	"
02	BC14NZ/AC	800	"	"
03	BC14NZ/SP	900	"	"
04	BC14NZ/AT	800	"	"
05	BC14NZ/AC SP	800	"	"
06	BC14SE/AC	900	"	"
07	BC14SE/AC	800	"	"
08	BC14SE/AC	900	"	"
09	BC14SE/AC SP	800	"	"
10	BHEC1	"	"	"
11	BHEC1 SP	"	"	"
12	BHEC1	"	"	"
13	BHEC1 SP	"	"	"
14	BTHEC1 SP	1000	"	"
15	BTHEC1 SP	800	"	"
16	BTHEC1 SP	800	"	"
17	BTHEC1 SP	800	"	"
18	BTHEC1 SP	800	"	"
19	BTHEC1 SP	800	"	"
20	BTHEC1 SP	800	"	"
21	BTHEC1 SP	800	"	"
30	BTHEC1 SP	800	"	"
31	BTHEC1 SP	800	"	"

Imposta di bollo assoluta mediante versamento in c/c postale al n. 38 della legge n. 1.12.1986 n. 870



Prot. 4103 del 28 FEB 1994  
 operazione 262/1503  
 agli autoveicoli sopra indicati può essere applicata la struttura di traino approvata con verbale n. 161/94 del 17 MAR 1994  
 C. S. R. P. A. D. DIRETTORE GENERALE



**OPEL**  
**5.510 - PG**  
**PER AUTOVEICOLI**  
**OPEL CORSA "93"**  
 PER LE SINGOLE VERSIONI E RELATIVI PESI E LARGHEZZE RIMORCHIABILI VEDERE LA TABELLA ALLEGATA  
 MINISTERO DEI TRASPORTI C. S. R. P. A. D. DI ROMA APPROVAZIONE AI SENSI DELLA CIRC. MIN. 20/76 DEL 21-06-76  
**VERBALE N° 161/94/RM DEL 17.03.94**

ANNO 1994  
 ESTREMI IDENTIFICAZIONE RIPIPORTATI SU APPROPRIATA TARGHETTA

1° AGGIORNAMENTO PER INTRODUZIONE NUOVE VERSIONI

TABELLA MASSE RIMORCHIABILI

OM	VERSIONI E MODELLI	MASSA RIMORCHIA-BILE KG	LARGHEZZA MAX. RIMORCHIA-BILE MT	CARICO STATICO SU SERRA NO
53534	B CANVAS C12NZ	600	2,35	50
EST 32	B CANVAS C12NZ/K	"	"	"
33	B CANVAS C14NZ	900	"	"
35	B LFW C12NZ/K	600	"	"
36	B X14XE	1000	"	"
37	B X14XE/AC	"	"	"
38	B X14XE/AT	"	"	"
39	B X14XE/AT/AC	"	"	"
40	B X14XE/AT/AC	"	"	"
41	B X14XE/AT/AC	"	"	"
42	B X14XE/AT/AC	"	"	"
43	B X14XE/AT/AC	"	"	"
44	B X14XE/AT/AC	"	"	"
45	B X14XE/AT/AC	"	"	"
46	B X14XE/AT/AC	"	"	"

Imposta di bollo assoluta mediante versamento in c/c postale al n. 38 della legge n. 1.12.1986 n. 870



Prot. 4104 del 5 MAR 94  
 operazione 352/108806  
 agli autoveicoli sopra indicati può essere applicata la struttura di traino approvata con verbale n. 161/94 del 17 MAR 1994  
 C. S. R. P. A. D. DIRETTORE GENERALE





**DISPOSITIVO DI TRAINO TIPO**  
**PER AUTOVEICOLI**

28036

ANNO 1994

S. SITO - PG

OPTEL CORSA "93"  
PER LE SINGOLE VERSIONI E RELATIVI PESI E LARGHEZZE  
RIMORCHIABILI VEDERE LA TABELLA ALLEGATA

Marchio di copyright

MINISTERO DEI TRASPORTI, C. S. R. P. A. D. DI ROMA  
APPROVAZIONE AI SENSI DELLA CIRC. MIN. 20776 DEL 21.06.76

ESTREMI IDENTIFICAZIONE  
RIPORTATI SU APOSTA  
TARGHETTA

VERBALE N° 161/94/RM DEL 17.03.94

2° AGGIORNAMENTO PER INTRODUZIONE NUOVE VERSIONI

TABELLA MASSE RIMORCHIABILI

OM	VERSIONI E MODELLI	MASSA RIMORCHIO MAX KIL	LARGHEZZA MAX RIMORCHIO SU STRADA M	CARICO STATICO SU STRADA KG
53534L-M-N-P-R-S-T-U 53534	BC12NZ	600	2.35	50
02W-CB-CC-CD-CE- CG-CH-CK	BC14NZ	900	"	"
03W-CB-CC-CD-CE- CG-CH-CK	BC14NZ/AC	800	"	"
04W-CB-CC-CD-CE- CG-CH-CK	BC14NZ 5P	900	"	"
05W-CB-CC-CD-CE- CG-CH-CK	BC14NZ/AC 5P	800	"	"
12W-CB-CC-CD-CE- CG-CH-CK	BT4EC1	"	"	"
13W-CB-CC-CD-CE- CG-CH-CK	BT4EC1 5P	"	"	"
16L-M-N-P-R-S-T-U- V-BB-BC-BD-BE- BG-BH-BK	BABCL/K	"	"	"
17L-M-N-P-R-S-T-U- V-BB-BC-BD-BE- BG-BH-BK	BABCL/K 5P	"	"	"
21L-M-N-P BG-BH-BK	BLFW4EC1	900	"	"
35L-M-N-P	B CANVAS C 14NZ	800	"	"
47 -B-C-D	BX12SZ	"	"	"
48 -B-C-D	BX12SZ 5P	"	"	"

Imposta di bollo  
assolla mediante  
veramento in c/c  
postale al sensi  
dell'art. 7 della  
legge 18-10-78,  
n° 985



Prot. 2267 del 13 APR 1995  
operazione 2501/08/910  
agli autoveicoli sopra indicati  
può essere applicata la struttura  
di traino approvata con verbale  
n° 161/94/RM del 17-03-94  
C. S. R. P. A. D.

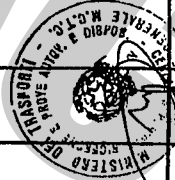

3° AGGIORNAMENTO PER INTRODUZIONE NUOVE VERSIONI

TABELLA MASSE RIMORCHIABILI

OM	VERSIONI E MODELLI	MASSA RIMORCHIO MAX KIL	LARGHEZZA MAX RIMORCHIO SU STRADA M	CARICO STATICO SU STRADA KG
53534 EST 01L-M-N-P-R-S-T-U	BC12NZ 5P	600	2.35	50
02W-CB-CC-CD-CE- CG-CH-CK	BC14NZ	900	"	"
03V-BB-BC-BD-BE- BG-BH-BK	BC14NZ/AC	800	"	"
04V-BB-BC-BD-BE- BG-BH-BK	BC14NZ 5P	900	"	"
05V-BB-BC-BD-BE- BG-BH-BK	BC14NZ/AC 5P	800	"	"
07V-BB-BC-BD-BE- BG-BH-BK	BC15SE	900	"	"
08V-BB-BC-BD-BE- BG-BH-BK	BC15SE/AC	800	"	"
09V-BB-BC-BD-BE- BG-BH-BK	BC15SE 5P	900	"	"
10V-BB-BC-BD-BE- BG-BH-BK	BC15SE/AC 5P	800	"	"
11V-BB-BC-BD-BE- BG-BH-BK	BHEC1	"	"	"
12V-BB-BC-BD-BE- BG-BH-BK	BHEC1 5P	"	"	"
13V-BB-BC-BD-BE- BG-BH-BK	BT4EC1	"	"	"
14E-G-H-K	BT4EC1 5P	1000	"	"
15E-G-H-K	BC16XE/AC	800	"	"
18E-G-H-K	BC14NZ/AT	800	"	"
19E-G-H-K	BC14NZ/AT 5P	"	"	"
21E-G-H-K-L-M-N-P-R-S-T-U	BLFW4EC1	900	"	"
30C-D	BC12NZ/K	600	"	"
31C-D	BC12NZ/K 5P	"	"	"
32C-D	B CANVAS C12NZ	"	"	"
33C-D	B CANVAS C12NZ/K	900	"	"
35C-D	B CANVAS C12NZ	600	"	"
36C-D	B LFW C12NZ/K	1000	"	"
37E-G-H-K	BX14XE	"	"	"
38E-G-H-K	BX14XE/AC	"	"	"
39E-G-H-K	BX14XE/AT	"	"	"
40E-G-H-K	BX14XE/AT/AC	"	"	"
41E-G-H-K	BX15XE 5P	"	"	"
42E-G-H-K	BX15XE/AC 5P	"	"	"
43E-G-H-K	BX15XE/AT 5P	"	"	"
44E-G-H-K	BX15XE/AT/AC 5P	"	"	"
45E-G-H-K	BX16XE	"	"	"
46E-G-H-K	BX16XE/AC	"	"	"
47 -B-C-D	BX12SZ	800	"	"
48 -B-C-D	BX12SZ 5P	"	"	"
10M-CB-CC-CD-CE- CG-CH-CK	B15D	"	"	"
11W-CB-CC-CD-CE- CG-CH-CK	BX15DT	"	"	"
12DB-CC-CD-CE- CG-CH-CK	BX15DT 5P	"	"	"
13DB-CC-CD-CE- CG-CH-CK	BX15DT 5P	"	"	"
14M-CB-CC-CD-CE- CG-CH-CK	BX15DT 5P	"	"	"
15M-CB-CC-CD-CE- CG-CH-CK	BX15DT 5P	"	"	"
17M-CB-CC-CD-CE- CG-CH-CK	B15D/K 5P	"	"	"

Imposta di bollo  
assolla mediante  
veramento in c/c  
postale al sensi  
dell'art. 7 della  
legge 18-10-78,  
n° 985



Prot. 1738 del 19 MAR 1996  
operazione 2501/08/910  
agli autoveicoli sopra indicati  
può essere applicata la struttura  
di traino approvata con verbale  
n° 161/94/RM del 17-03-94  
C. S. R. P. A. D. DI ROMA

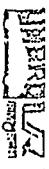

DISPOSITIVO DI TRAINO TIPO 28036  
PER AUTOVEICOLI OPEL CORSA "93"

ANNO 1994

5. SISTO - PG  
Marchio di concessione

PER LE SINGOLE VERSIONI E RELATIVI PESI E LARGHEZZE RIMORCHIABILI VEDERE LA TABELLA ALLEGATA  
MINISTERO DEI TRASPORTI G. S. R. P. A. D. DI ROMA  
APPROVAZIONE AI SENSI DELLA CIRC. MIN. 20/76 DEL 21-06-76

ESTREMI D'IDENTIFICAZIONE RIPORTATI SU APPOSITA TARGHETTA

4° AGGIORNAMENTO PER INTRODUZIONE NUOVE VERSIONI.

TABELLA MASSE RIMORCHIABILI

OM	VERSIONI E MODELLI	MASSA MASSIMALE RE KG	LARGHEZZA MAX RIMORCHIO MM	CARICO SINCRONICO SU STRADA KG
53534	BX14SZ	1000	2.35	50
EST 49	BX14SZ/AC	"	"	"
" 50	BX14SZ 5P	"	"	"
" 51 -B	BX14SZ/AT	"	"	"
" 52 -B	BX14SZ/AT/AC 5P	"	"	"
" 53	BX14SZ/AT	"	"	"
" 54	BX14SZ/AT/AC	"	"	"
" 55 -B	BX14SZ/AT 5P	"	"	"
" 56 -B	BX14SZ/AT/AC 5P	"	"	"
" 57	BX17D	"	"	"
" 58 -B	BX17D 5P	"	"	"
" 59 -B	BLFWX17D.	"	"	"
" 65	BX12SZ/K	800	"	"
" 66 -B	BX12SZ/K 5P	"	"	"
" 67	LFW X17D/98	1000	"	"

Prot. 3403 del 4 GIU 1996  
operazione ESTON 24452  
ogli autoveicoli sopra indicati  
può essere applicata la struttura  
di traino approvato con verbale  
n. 161/94/RM del 17-03-94  
C.S. R.P.A.D. di ROMA

Imposta di bollo  
essente mediante  
veramento in Cdc  
postale ai sensi  
dell'art. 7 della  
legge 18-10-76,  
n° 625

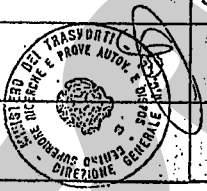

DISPOSITIVO DI TRAINO TIPO 28036  
PER AUTOVEICOLI OPEL CORSA "93"

ANNO 1994

5. SISTO - PG  
Marchio di concessione

PER LE SINGOLE VERSIONI E RELATIVI PESI E LARGHEZZE RIMORCHIABILI VEDERE LA TABELLA ALLEGATA  
MINISTERO DEI TRASPORTI G. S. R. P. A. D. DI ROMA  
APPROVAZIONE AI SENSI DELLA CIRC. MIN. 20/76 DEL 21-06-76

ESTREMI D'IDENTIFICAZIONE RIPORTATI SU APPOSITA TARGHETTA

5° AGGIORNAMENTO PER INTRODUZIONE NUOVE VERSIONI.

TABELLA MASSE RIMORCHIABILI

OM	VERSIONI E MODELLI	MASSA MASSIMALE RE KG	LARGHEZZA MAX RIMORCHIO MM	CARICO SINCRONICO SU STRADA KG
53534	EST 12 DK	800	2.35	50
53534	EST 13 DK-DN	800	2.35	50
53534	EST 37 L	1000	2.35	50
53534	EST 38 L	1000	2.35	50
53534	EST 39 L	1000	2.35	50
53534	EST 40 L	1000	2.35	50
53534	EST 41 L-H	1000	2.35	50
53534	EST 42 L-H	1000	2.35	50
53534	EST 43 L-H	1000	2.35	50
53534	EST 44 L-H	1000	2.35	50
53534	EST 45 L	1000	2.35	50
53534	EST 46 L	1000	2.35	50
53534	EST 47 E	800	2.35	50
53534	EST 48 R-G	800	2.35	50
53534	EST 49 B	1000	2.35	50
53534	EST 50 B	1000	2.35	50
53534	EST 51 G-D	1000	2.35	50
53534	EST 51C-D-E-G-H-K	1000	2.35	50
53534	EST 52 C-D	1000	2.35	50
53534	EST 53 B	1000	2.35	50
53534	EST 54 B	1000	2.35	50
53534	EST 55 C-D	1000	2.35	50
53534	EST 56 C-D	1000	2.35	50
53534	EST 57 B	1000	2.35	50
53534	EST 58 C-D	1000	2.35	50
53534	EST 59 C	1000	2.35	50
53534	EST 65	800	2.35	50
53534	EST 65 B	800	2.35	50
53534	EST 66 C-D	800	2.35	50
53534	EST 66-B	800	2.35	50
53534	EST 67	1000	2.35	50
53534	EST 100	1000	2.35	50
53534	EST 101	1000	2.35	50
53534	EST 102	1000	2.35	50
53534	EST 103	1000	2.35	50
53534	EST 104	1000	2.35	50
53534	EST 105	1000	2.35	50

PAG. 4 / 7

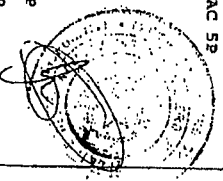



5. SISTO - PG

DISPOSITIVO DI TRAINO TIPO 28036  
PER AUTOVEICOLI OPEL CORSA '93\*

ANNO 1994

PER LE SINGOLE VERSIONI E RELATIVI PESI E LARGHEZZE  
RIMORCHIABILI VEDERE LA TABELLA ALLEGATA

PAG. 2 / 7

MINISTERO DEI TRASPORTI C. S. R. P. A. D. DI ROMA  
APPROVAZIONE AI SENSI DELLA CIRC. MIN. 20/76 DEL 21.06.76

ESTREMI D'IDENTIFICAZIONE  
RIPORTATI SU APPOSTA  
TARGHETTA

5° AGGIORNAMENTO PER INTRODUZIONE NUOVE VERSIONI

TABELLA MASSE RIMORCHIABILI

OM	VERSIONI E MODELLI	MASSA RIMORCHIA- BILE kg	LARGHEZZA MAX RIMORCHIA- BILE mm	CARICO STANCO SU STEVA kg
OE 00192	EST 106	1000	2.35	50
OE 00192	EST 107	1000	2.35	50
OE 00192	EST 108	850	2.35	50
OE 00192	EST 109	850	2.35	50
OE 00192	EST 110	950	2.35	50
OE 00192	EST 111	950	2.35	50
OE 00192	EST 112	1000	2.35	50
OE 00192	EST 113	950	2.35	50
OE 00192	EST 114	950	2.35	50
OE 00192	EST 115	1000	2.35	50
OE 00192	EST 116	700	2.35	50
OE 00192	EST 117	700	2.35	50
OE 00192	EST 118	700	2.35	50
OE 00192	EST 119	750	2.35	50
OE 00192	EST 120	750	2.35	50
OE 00192	EST 121	750	2.35	50
OE 00192	EST 122	950	2.35	50
OE 00192	EST 123	950	2.35	50
OE 00192	EST 124	1000	2.35	50
OE 00192	EST 125	950	2.35	50
OE 00192	EST 126	950	2.35	50
OE 00192	EST 127	1000	2.35	50
OE 00192	EST 128-B	550	2.35	50
OE 00192	EST 129-B	450	2.35	50
OE 00192	EST 130-B	550	2.35	50
OE 00192	EST 131-B	450	2.35	50
OE 00192	EST 132	800	2.35	50
OE 00192	EST 133	800	2.35	50
OE 00192	EST 134	800	2.35	50
OE 00192	EST 135	900	2.35	50
OE 00192	EST 136	900	2.35	50
OE 00192	EST 137	1000	2.35	50
OE 00192	EST 138	900	2.35	50
OE 00192	EST 139	900	2.35	50
OE 00192	EST 140	1000	2.35	50
OE 00192	EST 141	850	2.35	50
OE 00192	EST 142	850	2.35	50



5. SISTO - PG

DISPOSITIVO DI TRAINO TIPO 28036  
PER AUTOVEICOLI OPEL CORSA '93\*

ANNO 1994

PER LE SINGOLE VERSIONI E RELATIVI PESI E LARGHEZZE  
RIMORCHIABILI VEDERE LA TABELLA ALLEGATA

PAG. 3 / 7

MINISTERO DEI TRASPORTI C. S. R. P. A. D. DI ROMA  
APPROVAZIONE AI SENSI DELLA CIRC. MIN. 20/76 DEL 21.06.76

ESTREMI D'IDENTIFICAZIONE  
RIPORTATI SU APPOSTA  
TARGHETTA

5° AGGIORNAMENTO PER INTRODUZIONE NUOVE VERSIONI

TABELLA MASSE RIMORCHIABILI

OM	VERSIONI E MODELLI	MASSA RIMORCHIA- BILE kg	LARGHEZZA MAX RIMORCHIA- BILE mm	CARICO STANCO SU STEVA kg
OE 00192	EST 143	950	2.35	50
OE 00192	EST 144	950	2.35	50
OE 00192	EST 145	1000	2.35	50
OE 00192	EST 146	950	2.35	50
OE 00192	EST 147	1000	2.35	50
OE 00192	EST 148	700	2.35	50
OE 00192	EST 149	700	2.35	50
OE 00192	EST 150	700	2.35	50
OE 00192	EST 151	750	2.35	50
OE 00192	EST 152	750	2.35	50
OE 00192	EST 153	750	2.35	50
OE 00192	EST 154	950	2.35	50
OE 00192	EST 155	950	2.35	50
OE 00192	EST 156	1000	2.35	50
OE 00192	EST 157	950	2.35	50
OE 00192	EST 158	1000	2.35	50
OE 00192	EST 159	850	2.35	50
OE 00192	EST 160	950	2.35	50
OE 00192	EST 161	850	2.35	50
OE 00192	EST 162	950	2.35	50
OE 00192	EST 163	850	2.35	50
OE 00192	EST 164	950	2.35	50
OE 00192	EST 165	850	2.35	50
OE 00192	EST 166	950	2.35	50
OE 00192	EST 167	1000	2.35	50
OE 00192	EST 168	900	2.35	50
OE 00192	EST 169	900	2.35	50
OE 00192	EST 170	900	2.35	50
OE 00192	EST 171	900	2.35	50
OE 00192	EST 172	650	2.35	50
OE 00192	EST 173	650	2.35	50
OE 00192	EST 174	650	2.35	50
OE 00192	EST 175	700	2.35	50
OE 00192	EST 176	700	2.35	50
OE 00192	EST 177	700	2.35	50
OE 00192	EST 178	900	2.35	50
OE 00192	EST 179	900	2.35	50

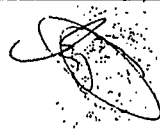



DISPOSITIVO DI TRAINO TIPO 28036  
PER AUTOVEICOLI OPEL CORSA "93"

ANNO 1994

PAG. 4 / 7

PER LE SINGOLE VERSIONI E RELATIVI PESI E LARGHEZZE RIMORCHIABILI VEDERE LA TABELLA ALLEGATA  
MINISTERO DEI TRASPORTI C. S. R. P. A. D. DI ROMA  
APPROVAZIONE AI SENSI DELLA CIRC. MIN. 20/76 DEL 21-06-'76

ESTREMI IDENTIFICAZIONE RIFORMATI SU APOSTATA TARCHETTA

DISPOSITIVO DI TRAINO TIPO 28036  
PER AUTOVEICOLI OPEL CORSA "93"

ANNO 1994

PAG. 5 / 7

PER LE SINGOLE VERSIONI E RELATIVI PESI E LARGHEZZE RIMORCHIABILI VEDERE LA TABELLA ALLEGATA  
MINISTERO DEI TRASPORTI C. S. R. P. A. D. DI ROMA  
APPROVAZIONE AI SENSI DELLA CIRC. MIN. 20/76 DEL 21-06-'76

ESTREMI IDENTIFICAZIONE RIFORMATI SU APOSTATA TARCHETTA

5° AGGIORNAMENTO PER INTRODUZIONE NUOVE VERSIONI

TABELLA MASSE RIMORCHIABILI

OM	VERSIONI E MODELLI	MASSA RIMORCHIABILE (kg)	LARGHEZZA MAX RIMORCHIO (mm)	CARICO STATICO SU STRADA (kg)
OE 00192	EST 180	900	2.35	50
OE 00192	EST 181	S93 EN11 5A17A7CGGB5		
OE 00192	EST 182	S93 EN11 6A24ADGCG5	900	2.35
OE 00192	EST 183	S93 F111 0A32AGPFAH5	850	2.35
OE 00192	EST 184	S93 F111 0A42AHEDG5	950	2.35
OE 00192	EST 185	S93 F111 1A32ACDFAH5	850	2.35
OE 00192	EST 186	S93 F111 1A42AHEDG5	950	2.35
OE 00192	EST 187	S93 F111 6A41AKRFAH5	850	2.35
OE 00192	EST 188	S93 F111 6A45ADPFDG5	950	2.35
OE 00192	EST 189	S93 F111 1A23ACCGCH5	900	2.35
OE 00192	EST 190	S93 F111 6A35ADPFDG5	700	2.35
OE 00192	EST 191	S93 FN11 0A12A9CFRAB5	650	2.35
OE 00192	EST 192	S93 FN11 1A18A9CFRAB5	700	2.35
OE 00192	EST 193	S93 FN11 6A29ACCFRAB5	650	2.35
OE 00192	EST 194	S93 FN11 0A12A9CFRAB5	700	2.35
OE 00192	EST 195	S93 FN11 1A18A9CFRAB5	700	2.35
OE 00192	EST 196	S93 FN11 6A29ACCFRAB5	700	2.35
OE 00192	EST 197	S93 FN11 1A23ACCGCH5	900	2.35
OE 00192	EST 199	S93 FN11 6A35ADPFDG5	900	2.35
OE 00192	EST 200	S93 CN11 0A03A5BGBB5	700	2.35
OE 00192	EST 201	S93 CN11 0A05A4CFRAB5	650	2.35
OE 00192	EST 202	S93 CN11 0A03A5BGBB5	550	2.35
OE 00192	EST 203	S93 CN11 0A03A5BGBB5	450	2.35
OE 00192	EST 205	S93 CN11 0A11AHDGAG5	800	2.35
OE 00192	EST 206	S93 CN11 6A11AHDGAG5	800	2.35
OE 00192	EST 207	S93 CN11 0A07A9CFRAB5	900	2.35
OE 00192	EST 208	S93 CN11 0A12AHDGAG5	1000	2.35
OE 00192	EST 209	S93 CN11 6A07ABCFRAB5	900	2.35
OE 00192	EST 210	S93 CN11 6A12AHDGAG5	1000	2.35
OE 00192	EST 211	S93 CN11 5A15ADCFRAB5	800	2.35
OE 00192	EST 212	S93 CN11 0A08ADGGB5	800	2.35
OE 00192	EST 213	S93 CN11 0A07A CDDG5	950	2.35
OE 00192	EST 214	S93 CN11 0A03A5BGBB5	950	2.35
OE 00192	EST 215	S93 CN11 6A03A5CGCG5	950	2.35
OE 00192	EST 216	S93 CN11 6A07ABDEG5	1000	2.35
OE 00192	EST 217	S93 CN11 0A01A9AFAB5	700	2.35
OE 00192	EST 218	S93 CN11 0A01A9AFAB5	700	2.35
OE 00192	EST 218	S93 CN11 0A01A9AFAB5	750	2.35



OM	VERSIONI E MODELLI	MASSA RIMORCHIABILE (kg)	LARGHEZZA MAX RIMORCHIO (mm)	CARICO STATICO SU STRADA (kg)
OE 00192	EST 219	S93 CN11 6A01A3AFAB5	700	2.35
OE 00192	EST 220	S93 CN11 6A01A3AFAB5	750	2.35
OE 00192	EST 221	S93 CN11 0A07A CDDG5	950	2.35
OE 00192	EST 222	S93 CN11 0A03A5BGBB5	950	2.35
OE 00192	EST 223	S93 CN11 6A03A5CGCG5	950	2.35
OE 00192	EST 224	S93 CN11 6A07ABDEG5	1000	2.35
OE 00192	EST 225	S93 CN11 0A02A3BFAG5	1000	2.35
OE 00192	EST 226	S93 CN11 0A02A3BFAG5	1000	2.35
OE 00192	EST 227	S93 CN11 0A06A8CGDD5	850	2.35
OE 00192	EST 228	S93 CN11 0A06A8CFRAB5	1000	2.35
OE 00192	EST 229	S93 CN11 6A02A4BFAG5	1000	2.35
OE 00192	EST 230	S93 CN11 6A02A4BFAG5	1000	2.35
OE 00192	EST 231	S93 CN11 6A06A8CGDD5	850	2.35
OE 00192	EST 232	S93 CN11 0A06A8CFRAB5	550	2.35
OE 00192	EST 233	S93 CN11 0A06A8CFRAB5	450	2.35
OE 00192	EST 234	S93 DP11 0A14ADGAG5	800	2.35
OE 00192	EST 235	S93 DP11 6A14ADGAG5	800	2.35
OE 00192	EST 236	S93 DP11 0A10A9CFRAB5	900	2.35
OE 00192	EST 237	S93 DP11 6A10A9CGCG5	900	2.35
OE 00192	EST 238	S93 DP11 6A15A9DDEG5	1000	2.35
OE 00192	EST 239	S93 DP11 0A13A9DDEG5	800	2.35
OE 00192	EST 240	S93 DP11 0A10A9CFRAB5	950	2.35
OE 00192	EST 241	S93 DP11 0A10A9CFRAB5	950	2.35
OE 00192	EST 242	S93 DP11 0A06A8BGBG5	950	2.35
OE 00192	EST 243	S93 DP11 6A06A8CGCG5	950	2.35
OE 00192	EST 244	S93 DP11 6A10A9DDEG5	1000	2.35
OE 00192	EST 245	S93 DP11 0A94A5AFAB5	700	2.35
OE 00192	EST 246	S93 DP11 0A04A5AFAB5	750	2.35
OE 00192	EST 247	S93 DP11 6A04A7AFAB5	700	2.35
OE 00192	EST 248	S93 DP11 0A10A9CFRAB5	750	2.35
OE 00192	EST 249	S93 DP11 0A06A8BGBG5	950	2.35
OE 00192	EST 250	S93 DP11 6A06A8CGCG5	950	2.35
OE 00192	EST 251	S93 DP11 6A10A9DDEG5	1000	2.35
OE 00192	EST 252	S93 DP11 0A05A7BFAG5	1000	2.35
OE 00192	EST 253	S93 DP11 0A05A7BFAG5	1000	2.35
OE 00192	EST 254	S93 DP11 0A09A9DDEG5	850	2.35
OE 00192	EST 255	S93 DP11 6A05A9BFAG5	1000	2.35

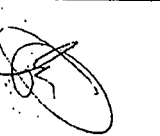

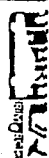

5. SISTO - PC

DISPOSITIVO DI TRAINO TIPO 28036  
PER AUTOVEICOLI OPEL CORSA '93'

ANNO 1994

PER LE SINGOLE VERSIONI E RELATIVI PESI E LARGHEZZE RIMORCHIABILI VEDERE LA TABELLA ALLEGATA

PAG. 6 / 7

MINISTERO DEI TRASPORTI C. S. R. P. A. O. DI ROMA  
APPROVAZIONE AI SENSI DELLA CIRC. MIN. 20/76 DEL 21.06.76

ESTREMI IDENTIFICAZIONE RIFORMATI SU APPPOSITA TARGHETTA

VERBALE N° 161/94/RM DEL 17.03.94

5° AGGIORNAMENTO PER INTRODUZIONE NUOVE VERSIONI

TABELLA MASSE RIMORCHIABILI

OM	VERSIONI E MODELLI	MACCA RIMORCHIA- BILE KG	LARGHEZZA MAX RIMORCHIA- BILE MET	CARICO STATICO SU SFERRA KG
OE 00192	EST 256	1000	2.35	50
OE 00192	EST 257	850	2.35	50
OE 00192	EST 258	850	2.35	50
OE 00192	EST 259	950	2.35	50
OE 00192	EST 260	850	2.35	50
OE 00192	EST 261	950	2.35	50
OE 00192	EST 262	1000	2.35	50
OE 00192	EST 263	900	2.35	50
OE 00192	EST 264	900	2.35	50
OE 00192	EST 265	900	2.35	50
OE 00192	EST 267	650	2.35	50
OE 00192	EST 268	700	2.35	50
OE 00192	EST 269	650	2.35	50
OE 00192	EST 270	700	2.35	50
OE 00192	EST 271	900	2.35	50
OE 00192	EST 272	900	2.35	50
OE 00192	EST 273	900	2.35	50
OE 00192	EST 274	950	2.35	50
OE 00192	EST 275	950	2.35	50
OE 00192	EST 276	800	2.35	50
OE 00192	EST 277	950	2.35	50
OE 00192	EST 278	950	2.35	50
OE 00192	EST 279	800	2.35	50
OE 00192	EST 280	850	2.35	50
OE 00192	EST 281	950	2.35	50
OE 00192	EST 282	850	2.35	50
OE 00192	EST 283	950	2.35	50
OE 00192	EST 284	900	2.35	50
OE 00192	EST 285	900	2.35	50
OE 00192	EST 286	900	2.35	50
OE 00192	EST 287	900	2.35	50
OE 00192	EST 289	700	2.35	50
OE 00192	EST 290	650	2.35	50
OE 00192	EST 291	700	2.35	50
OE 00192	EST 292	900	2.35	50
OE 00192	EST 293	900	2.35	50

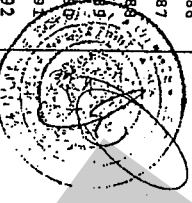

5. SISTO - PC

DISPOSITIVO DI TRAINO TIPO 28036  
PER AUTOVEICOLI OPEL CORSA '93'

ANNO 1994

PER LE SINGOLE VERSIONI E RELATIVI PESI E LARGHEZZE RIMORCHIABILI VEDERE LA TABELLA ALLEGATA

PAG. 7 / 7

MINISTERO DEI TRASPORTI C. S. R. P. A. O. DI ROMA  
APPROVAZIONE AI SENSI DELLA CIRC. MIN. 20/76 DEL 21.06.76

ESTREMI IDENTIFICAZIONE RIFORMATI SU APPPOSITA TARGHETTA

VERBALE N° 161/94/RM DEL 17.03.94

5° AGGIORNAMENTO PER INTRODUZIONE NUOVE VERSIONI

TABELLA MASSE RIMORCHIABILI

OM	VERSIONI E MODELLI	MACCA RIMORCHIA- BILE KG	LARGHEZZA MAX RIMORCHIA- BILE MET	CARICO STATICO SU SFERRA KG
OE 00192	EST 294	950	2.35	50
OE 00192	EST 295	950	2.35	50
OE 00192	EST 296	800	2.35	50
OE 00192	EST 297	950	2.35	50
OE 00192	EST 298	950	2.35	50
OE 00192	EST 299	800	2.35	50
OE 00192	EST 91-B	550	2.35	50
OE 00192	EST 92-B	450	2.35	50
OE 00192	EST 93-B	550	2.35	50
OE 00192	EST 94-B	450	2.35	50
OE 00192	EST 95	800	2.35	50
OE 00192	EST 96	800	2.35	50
OE 00192	EST 97	800	2.35	50
OE 00192	EST 98	800	2.35	50
OE 00192	EST 99	900	2.35	50

Imposta di bollo  
esente in quanto  
veramente in corso  
postale di cui  
dell'art. 7 della  
legge 18/10/78,  
n. 625.

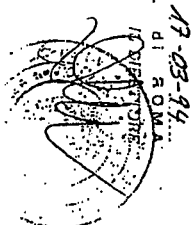

Prot. 2342 del 24 APR 1998  
del 25 APR 1998  
operazione  
agli autoveicoli sotto indicati  
può essere applicata la struttura  
di cui è un variabile  
n. 161/94/RM del 17-03-94  
C. S. R. P. A. O. DI ROMA



DISPOSITIVO DI TRAINO TIPO 28036  
PER AUTOVEICOLI OPEL CORSA '93

ANNO 1994

PAG. 1/4

PER LE SINGOLE VERSIONI E RELATIVI PESI E LARGHEZZE RIMORCHIABILI VEDERE LA TABELLA ALLEGATA  
MINISTERO DEI TRASPORTI C. S. R. P. A. O. DI ROMA  
APPROVAZIONE AI SENSI DELLA CIRC. MIN. 20/76 DEL 21.06.76  
VERBALE N° 161/94/RM DEL 17.03.94

ESTREMI PIDENTIFICAZIONE RIPORTATI SU APPOSITA TARGHETTA

6° AGGIORNAMENTO PER INTRODUZIONE NUOVE VERSIONI

TABELLA MASSE RIMORCHIABILI

OM	VERSIONI E MODELLI	MASSE RIMORCHIABILI		CARGO STATICO SU STELLA
		kg	kg	
OE 00192	EST 300	800	2.35	50
OE 00192	EST 301	800	2.35	50
OE 00192	EST 302	800	2.35	50
OE 00192	EST 303	900	2.35	50
OE 00192	EST 304	1000	2.35	50
OE 00192	EST 305	900	2.35	50
OE 00192	EST 306	1000	2.35	50
OE 00192	EST 307	1000	2.35	50
OE 00192	EST 308	800	2.35	50
OE 00192	EST 309	700	2.35	50
OE 00192	EST 310	700	2.35	50
OE 00192	EST 311	750	2.35	50
OE 00192	EST 312	700	2.35	50
OE 00192	EST 313	750	2.35	50
OE 00192	EST 314	1000	2.35	50
OE 00192	EST 315	850	2.35	50
OE 00192	EST 316	1000	2.35	50
OE 00192	EST 317	850	2.35	50
OE 00192	EST 318	800	2.35	50
OE 00192	EST 319	800	2.35	50
OE 00192	EST 320	900	2.35	50
OE 00192	EST 321	1000	2.35	50
OE 00192	EST 322	900	2.35	50
OE 00192	EST 323	900	2.35	50
OE 00192	EST 324	1000	2.35	50
OE 00192	EST 325	700	2.35	50
OE 00192	EST 326	750	2.35	50
OE 00192	EST 327	700	2.35	50
OE 00192	EST 328	750	2.35	50
OE 00192	EST 329	750	2.35	50
OE 00192	EST 330	1000	2.35	50
OE 00192	EST 331	850	2.35	50
OE 00192	EST 332	1000	2.35	50
OE 00192	EST 333	850	2.35	50
OE 00192	EST 334	850	2.35	50
OE 00192	EST 335	950	2.35	50
OE 00192	EST 336	850	2.35	50
OE 00192	EST 337	950	2.35	50
OE 00192	EST 338	850	2.35	50
OE 00192	EST 339	850	2.35	50
OE 00192	EST 340	850	2.35	50
OE 00192	EST 341	850	2.35	50
OE 00192	EST 342	850	2.35	50
OE 00192	EST 343	850	2.35	50
OE 00192	EST 344	850	2.35	50
OE 00192	EST 345	850	2.35	50
OE 00192	EST 346	850	2.35	50
OE 00192	EST 347	850	2.35	50
OE 00192	EST 348	850	2.35	50
OE 00192	EST 349	850	2.35	50
OE 00192	EST 350	850	2.35	50
OE 00192	EST 351	850	2.35	50
OE 00192	EST 352	850	2.35	50
OE 00192	EST 353	850	2.35	50
OE 00192	EST 354	850	2.35	50
OE 00192	EST 355	850	2.35	50
OE 00192	EST 356	850	2.35	50
OE 00192	EST 357	850	2.35	50
OE 00192	EST 358	850	2.35	50
OE 00192	EST 359	850	2.35	50
OE 00192	EST 360	850	2.35	50
OE 00192	EST 361	850	2.35	50
OE 00192	EST 362	850	2.35	50
OE 00192	EST 363	850	2.35	50
OE 00192	EST 364	850	2.35	50
OE 00192	EST 365	850	2.35	50
OE 00192	EST 366	850	2.35	50
OE 00192	EST 367	850	2.35	50
OE 00192	EST 368	850	2.35	50
OE 00192	EST 369	850	2.35	50
OE 00192	EST 370	850	2.35	50
OE 00192	EST 371	850	2.35	50
OE 00192	EST 372	850	2.35	50
OE 00192	EST 373	850	2.35	50



DISPOSITIVO DI TRAINO TIPO 28036  
PER AUTOVEICOLI OPEL CORSA '93

ANNO 1994

PAG. 2/4

PER LE SINGOLE VERSIONI E RELATIVI PESI E LARGHEZZE RIMORCHIABILI VEDERE LA TABELLA ALLEGATA  
MINISTERO DEI TRASPORTI C. S. R. P. A. O. DI ROMA  
APPROVAZIONE AI SENSI DELLA CIRC. MIN. 20/76 DEL 21.06.76  
VERBALE N° 161/94/RM DEL 17.03.94

ESTREMI PIDENTIFICAZIONE RIPORTATI SU APPOSITA TARGHETTA

6° AGGIORNAMENTO PER INTRODUZIONE NUOVE VERSIONI

TABELLA MASSE RIMORCHIABILI

OM	VERSIONI E MODELLI	MASSE RIMORCHIABILI		CARGO STATICO SU STELLA
		kg	kg	
OE 00192	EST 337	1000	2.35	50
OE 00192	EST 338	650	2.35	50
OE 00192	EST 339	650	2.35	50
OE 00192	EST 340	650	2.35	50
OE 00192	EST 341	700	2.35	50
OE 00192	EST 342	650	2.35	50
OE 00192	EST 343	700	2.35	50
OE 00192	EST 344	800	2.35	50
OE 00192	EST 345	800	2.35	50
OE 00192	EST 346	800	2.35	50
OE 00192	EST 347	850	2.35	50
OE 00192	EST 348	850	2.35	50
OE 00192	EST 349	850	2.35	50
OE 00192	EST 350	850	2.35	50
OE 00192	EST 351	850	2.35	50
OE 00192	EST 352	850	2.35	50
OE 00192	EST 353	850	2.35	50
OE 00192	EST 354	850	2.35	50
OE 00192	EST 355	850	2.35	50
OE 00192	EST 356	850	2.35	50
OE 00192	EST 357	850	2.35	50
OE 00192	EST 358	850	2.35	50
OE 00192	EST 359	850	2.35	50
OE 00192	EST 360	850	2.35	50
OE 00192	EST 361	850	2.35	50
OE 00192	EST 362	850	2.35	50
OE 00192	EST 363	850	2.35	50
OE 00192	EST 364	850	2.35	50
OE 00192	EST 365	850	2.35	50
OE 00192	EST 366	850	2.35	50
OE 00192	EST 367	850	2.35	50
OE 00192	EST 368	850	2.35	50
OE 00192	EST 369	850	2.35	50
OE 00192	EST 370	850	2.35	50
OE 00192	EST 371	850	2.35	50
OE 00192	EST 372	850	2.35	50
OE 00192	EST 373	850	2.35	50

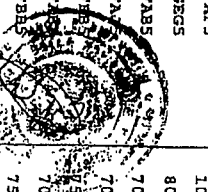



DISPOSITIVO DI TRAINO TIPO 28036  
PER AUTOVEICOLI OPEL CORSA '93

ANNO 1994

PG. 3/4

5. SITO - PG  
PER LE SINGOLE VERSIONI E RELATIVI PESI E LARGHEZZE RIMORCHIABILI VEDERE LA TABELLA ALLEGATA  
MINISTERO DEI TRASPORTI C. S. R. P. A. D. DI ROMA  
APPROVAZIONE AI SENSI DELLA CIRC. MIN. 20/76 DEL 21.06.76  
VERBALE N° 161/94/RM DEL 17.03.94

ESTREMI D'IDENTIFICAZIONE RIPORTATI SU APPOSITA TARGHETTA

6° AGGIORNAMENTO PER INTRODUZIONE NUOVE VERSIONI

TABELLA MASSE RIMORCHIABILI

OM	VERSIONI E MODELLI	MASSA RIMORCHIA- BILE kg	LARGHEZZA MAX RIMORCHIA- BILE mm	CARICO STATICO SU STRA- DA kg	
OE 00192	EST 374	S93 CR11 0A06A8CEDDGS	850	2.35	50
OE 00192	EST 375	S93 CR11 6A02A4BFBAB5	1000	2.35	50
OE 00192	EST 376	S93 CR11 6A06A0CEDDGS	850	2.35	50
OE 00192	EST 377	S93 DR11 0A1AXDGBAGS	800	2.35	50
OE 00192	EST 378	S93 DR11 6A1ANDGAGS	800	2.35	50
OE 00192	EST 379	S93 DR11 0A10ATCFAB5	900	2.35	50
OE 00192	EST 380	S93 DR11 0A15AKDDEDS	1000	2.35	50
OE 00192	EST 381	S93 DR11 0A15AKDDEDS	900	2.35	50
OE 00192	EST 382	S93 DR11 6A10AGCFAB5	1000	2.35	50
OE 00192	EST 383	S93 DR11 6A15ANDDGS	800	2.35	50
OE 00192	EST 384	S93 DR11 0A04A5AFBAB5	700	2.35	50
OE 00192	EST 385	S93 DR11 0A04A5AFBAB5	750	2.35	50
OE 00192	EST 386	S93 DR11 6A04AAVAFBAB5	700	2.35	50
OE 00192	EST 387	S93 DR11 6A04AAVAFBAB5	750	2.35	50
OE 00192	EST 388	S93 DR11 6A05A7BFBAB5	1000	2.35	50
OE 00192	EST 389	S93 DR11 0A09ADCEDEGS	850	2.35	50
OE 00192	EST 390	S93 DR11 6A05A9BFBAB5	1000	2.35	50
OE 00192	EST 391	S93 DR11 6A09AFCEDEGS	850	2.35	50
OE 00192	EST 392	S93 DR11 0A07ANDFBAB5	850	2.35	50
OE 00192	EST 393	S93 DR11 0A12AKEDDGS	950	2.35	50
OE 00192	EST 394	S93 DR11 6A07AGDFAB5	850	2.35	50
OE 00192	EST 395	S93 DR11 6A12ANDDGS	950	2.35	50
OE 00192	EST 396	S93 DR11 5A15AJDFFAB5	1000	2.35	50
OE 00192	EST 397	S93 DR11 0A01A5CFAB5	650	2.35	50
OE 00192	EST 398	S93 DR11 0A01A5CFAB5	650	2.35	50
OE 00192	EST 399	S93 DR11 0A01A5CFAB5	700	2.35	50
OE 00192	EST 400	S93 DR11 6A01A7CFAB5	650	2.35	50
OE 00192	EST 401	S93 DR11 6A01A7CFAB5	700	2.35	50
OE 00192	EST 402	S93 DR11 0A02A7CFAB5	950	2.35	50
OE 00192	EST 403	S93 DR11 0A06ADDEDS	800	2.35	50
OE 00192	EST 404	S93 DR11 6A02A9CFAB5	950	2.35	50
OE 00192	EST 405	S93 DR11 6A06AEDDGS	800	2.35	50
OE 00192	EST 406	S93 DR11 0A10ADDFAB5	850	2.35	50
OE 00192	EST 407	S93 DR11 0A15AVEDEDS	950	2.35	50
OE 00192	EST 408	S93 DR11 6A10ANDFBAB5	850	2.35	50
OE 00192	EST 409	S93 DR11 6A15AVEDEDS	950	2.35	50
OE 00192	EST 410	S93 DR11 0A01AACFAB5	650	2.35	50



DISPOSITIVO DI TRAINO TIPO 28036  
PER AUTOVEICOLI OPEL CORSA '93

ANNO 1994

PG. 4/4

5. SITO - PG  
PER LE SINGOLE VERSIONI E RELATIVI PESI E LARGHEZZE RIMORCHIABILI VEDERE LA TABELLA ALLEGATA  
MINISTERO DEI TRASPORTI C. S. R. P. A. D. DI ROMA  
APPROVAZIONE AI SENSI DELLA CIRC. MIN. 20/76 DEL 21.06.76  
VERBALE N° 161/94/RM DEL 17.03.94

ESTREMI D'IDENTIFICAZIONE RIPORTATI SU APPOSITA TARGHETTA

6° AGGIORNAMENTO PER INTRODUZIONE NUOVE VERSIONI

TABELLA MASSE RIMORCHIABILI

OM	VERSIONI E MODELLI	MASSA RIMORCHIA- BILE kg	LARGHEZZA MAX RIMORCHIA- BILE mm	CARICO STATICO SU STRA- DA kg	
OE 00192	EST 411	S93 FR11 0A04AACFBAB5	700	2.35	50
OE 00192	EST 412	S93 FR11 6A04AACFBAB5	650	2.35	50
OE 00192	EST 413	S93 FR11 6A04AACFBAB5	700	2.35	50
OE 00192	EST 414	S93 FR11 0A05AACFBAB5	950	2.35	50
OE 00192	EST 415	S93 FR11 0A09AJDDEDS	800	2.35	50
OE 00192	EST 416	S93 FR11 6A05ATCFAB5	950	2.35	50
OE 00192	EST 417	S93 FR11 6A09AJDDEDS	800	2.35	50
OE 00192	EST 418	S93 FR11 0A08AJDDEDS	800	2.35	50
OE 00192	EST 419	S93 FR11 0A13AXEGBGS	800	2.35	50

Prot. 124 del 21/2/92  
operazioni 678n del 09/9/91  
gli autoveicoli e i rimorchi  
può essere convalidato  
di fatto approvato con verbale  
del 14/12/91 del AT-03-94  
C. S. R. P. A. D. DI ROMA  
DIRETTORE



COD.: 28036

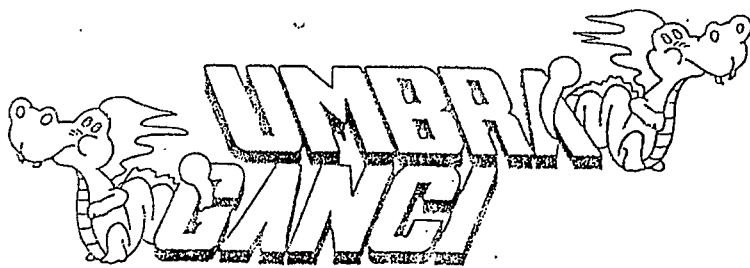

TIMBRO A SECCO

COSTRUITO DA: UMBRA RIMORCHI -S.SISTO (PG) TEL. 075/5280260-5280453

CERTIFICATO DI ORIGINE DI UN DISPOSITIVO DI TRAINO

"UMBRA GANCI"

Si certifica che il dispositivo di traino, illustrato sul retro, è identificabile con apposita targhetta posta vicino al gancio a sfera, riportante il marchio di fabbrica, il N° di approvazione M.C.T.C. ed il modello della vettura, è stato costruito dalla Società Umbra Rimorchi che si assume la responsabilità delle saldature e delle lavorazioni fattevi. Tale dispositivo è conforme alle Circolari Ministeriali N° 2195/2203-6 del 5/7/1967 e successive, nonché alle tabelle CUNA NC 438-09 del 23/9/68; NC 138610 dell'Ottobre 1968 - NC 165-30 e successive.

Per i dispositivi approvati dopo il 31.10.1978 gli stessi rispondono alla circolare 20 del 21/06/76 e successive e tabelle CUNA NC 138-30-40, NC 438-40 e successive.

"Il presente certificato, che viene ritirato in SEDE DI COLLAUDO, ha validità unicamente se convalidato con marchio UMBRA GANCI stampigliato a secco".

**ISTRUZIONI DI MONTAGGIO:**

- SMONTARE IL PARAURTI E PRATICARVI UN FORO, AVVALENDOSI DELLE ISTRUZIONI E DELLA MASCHERA FORNITA IN DOTAZIONE
- ESTRARRE LA RUOTA DI SCORTA DAL VANO
- FORARE LA CARROZZERIA NEI PUNTI CONTRASSEGNA TI CON DEI BULINI (POS.A-B-C) I FORI SUL PAVIMENTO DELLE LONGHERINE SONO GIA' ESISTENTI
- POSIZIONARE LA TRAVERSA DI TRAINO (RIF.6) ALL'INTERNO DELLA BAULIERA CON RIFERIMENTO AI FORI PRECEDENTEMENTE ESEGUITI
- INBULLONARE LA TRAVERSA DI TRAINO ALLE LONGHERINE INTERPONENDO I DISTANZIALI E LA CONTROPIASTRE DA SOTTO LA VETTURA
- POSIZIONARE IL CORPO CENTRALE (RIF.8) LUNGO IL FASCIONE CON RIFERIMENTO AI FORI PRATICATI PRECEDENTEMENTE
- INBULLONARE IL CORPO CENTRALE ALLA CARROZZERIA E ALLA TRAVERSA DI TRAINO, RICORDANDOSI DI FISSARCI ANCHE LA STAFFA PORTA-PRESA
- SERRARE A FONDO LA BULLONERIA E COLLEGARE L'IMPIANTO ELETTRICO ALLA PRESA DI CORRENTE
- RIMONTARE IL PARAURTI

DICHIARAZIONE DI RESPONSABILITA' PER IL MONTAGGIO:

Si dichiara che il presente dispositivo di traino  
tipo .....  
è stato montato a regola d'arte, rispettando le  
prescrizioni fornite dalla casa costruttrice, sul  
l'autoveicolo mod. ....  
targa .....

IN FEDE

(Timbro e firma)

Li .....

OPEL CORSA '93 COD. 28036

POSIZIONE STAFFA PORTAPRESA

1° SERIE

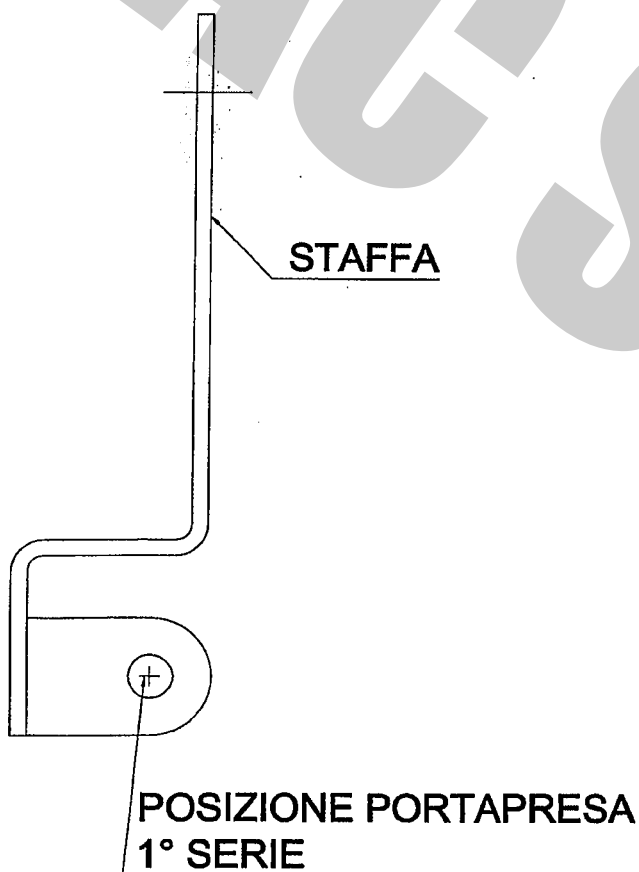

2° SERIE

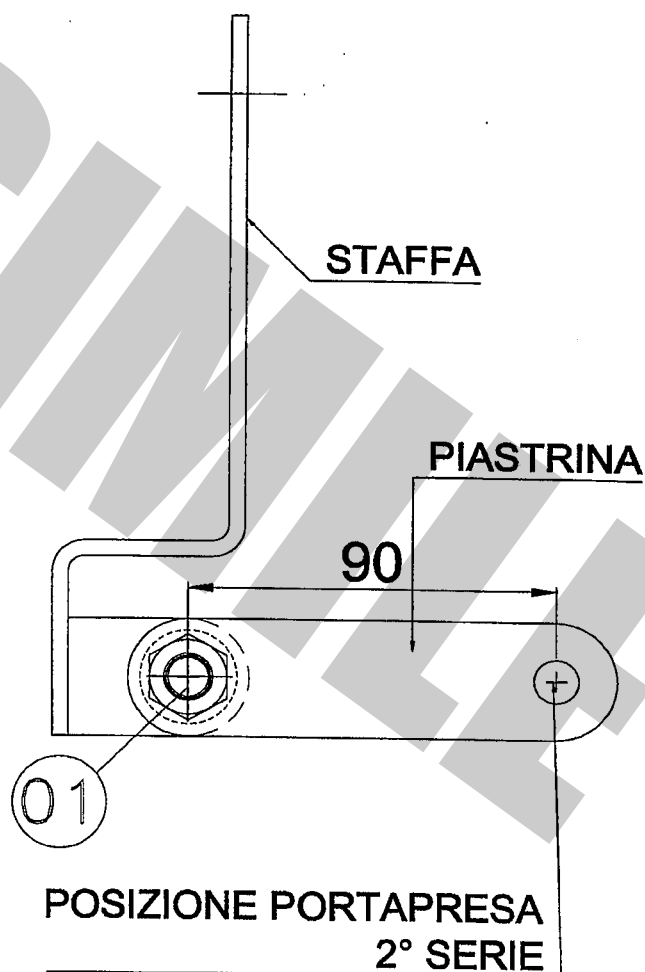

01) Nr. 1 / VITE M10x20 -  
CONTACT - DADO

MASCHERA DI FORATURA PARAURTI

-OPEL CORSA "93"-  
COD. 28036

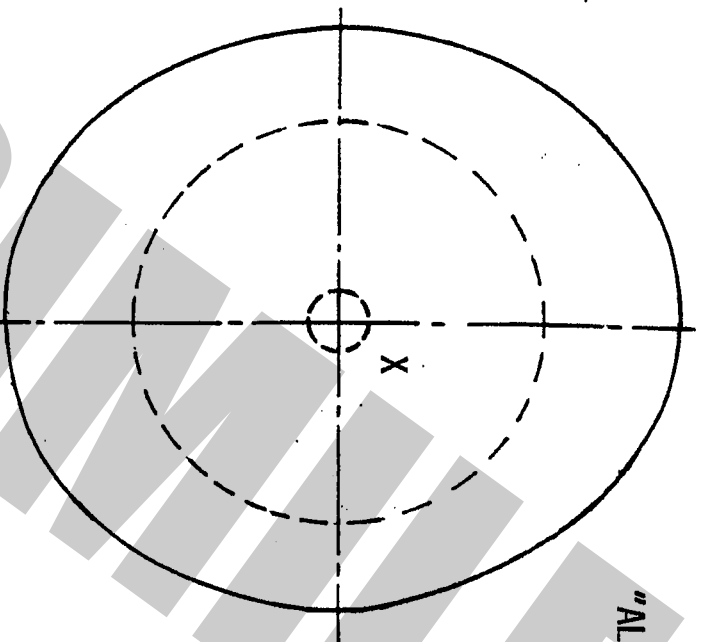

"ALTO"

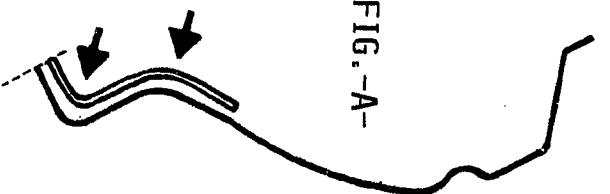

FIG. -A-

- TAGLIARE LA MASCHERA LUNGO LA RIGA TRATTEGGIATA
- POSIZIONARE LA MASCHERA ALL'INTERNO DEL PARAURTI, IN MODO CHE LA PARTE "BASSO" SIA PERFETTAMENTE ALLINEATA AL BORDO INFERIORE DEL PARAURTI (FIGURA-A)
- FAR COINCIDERE L'ASSE "Z" CON LA MEZZERIA VETTURA
- FORARE IL PARAURTI NEL PUNTO "X" A Ø8 E ALLARGARE SUCCESSIVAMENTE A Ø55 MM

ASSE Z

PIEGA

UMBRA GANCI

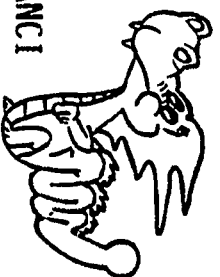

PIEGA

"BASSO"

TAGLIARE



TAGLIARE

"ALTO"

MASCHERA DI FORATURA PARAURTI

-OPEL CORSA "RETYLING"-

COD. 28036

FIG. -A-

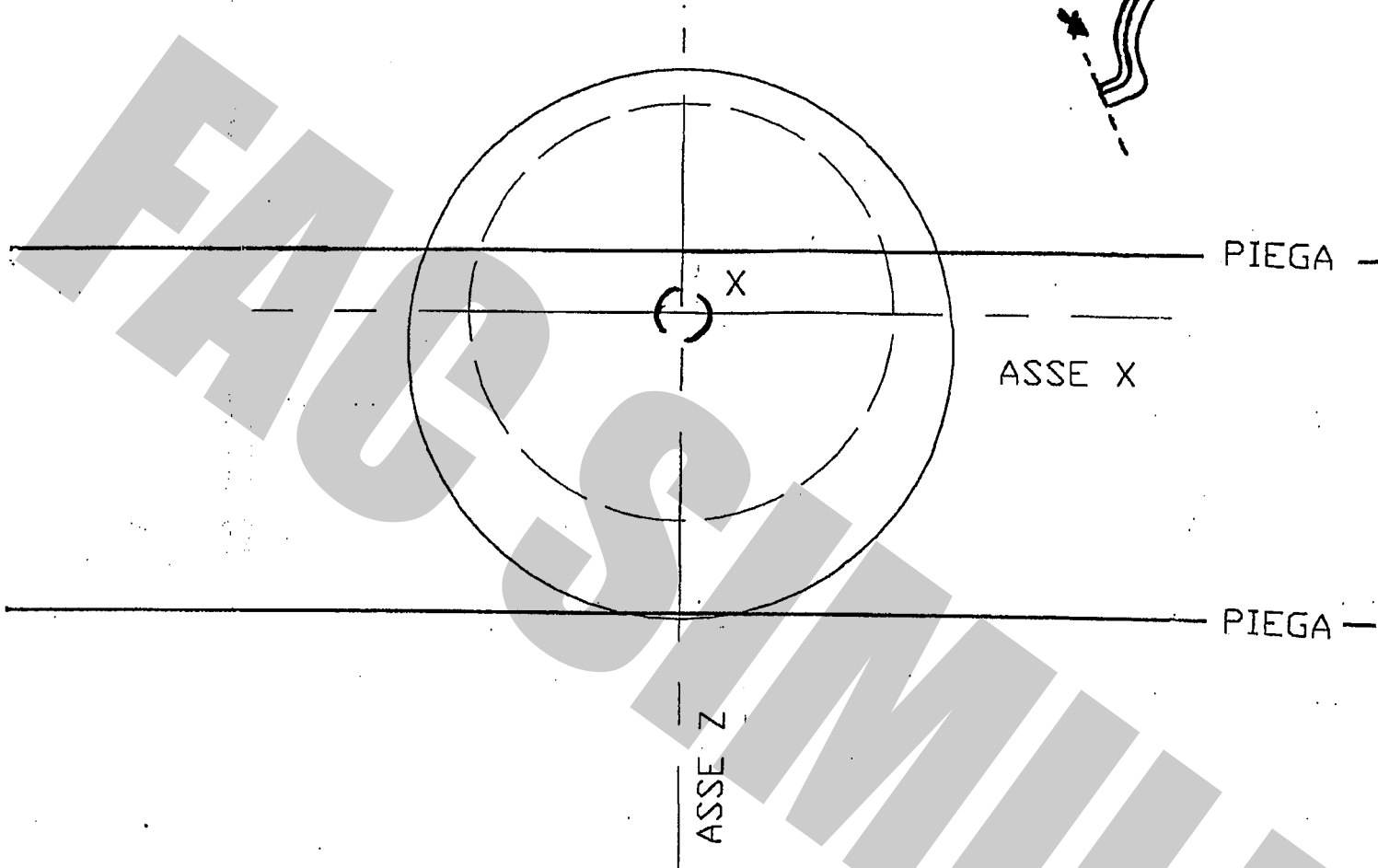
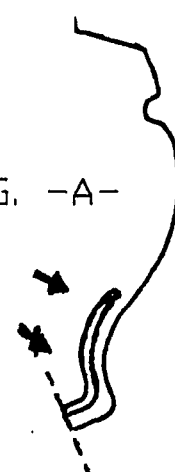

- TAGLIARE LA MASCHERA LUNGO LA RIGA TRATTEGGIATA
- POSIZIONARE LA MASCHERA ALL'INTERNO DEL PARAURTI, IN MODO CHE LA PARTE "BASSO" SIA PERFETTAMENTE ALLINEATA AL BORDO INFERIORE DEL PARAURTI (FIGURA-A)
- FAR COINCIDERE L'ASSE "Z" CON LA MEZZERIA VETTURA
- FORARE IL PARAURTI NEL PUNTO "X" A  $\varnothing 8$  E ALLARGARE SUCCESSIVAMENTE A  $\varnothing 63$  mm

"BASSO"

TAGLIARE

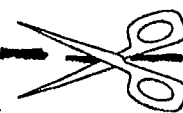

**FAC SIMILE**

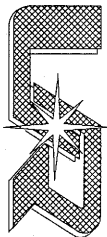

UMBRA RIMORCHI s.r.l.  
06132 S.Sisto - Perugia (ITALY) - Via C.Pizzoni, 37/39  
Tel. +39-075-5280260-5280453 Fax +39-075-5287033  
E-Mail: umbra.rimorchi@umbra.rimorchi.it http://www.umbra.rimorchi.it

## COPIA DA CONSERVARE A CURA DELL'UTENTE

### MECCANISMO MODELLO "C" 2007

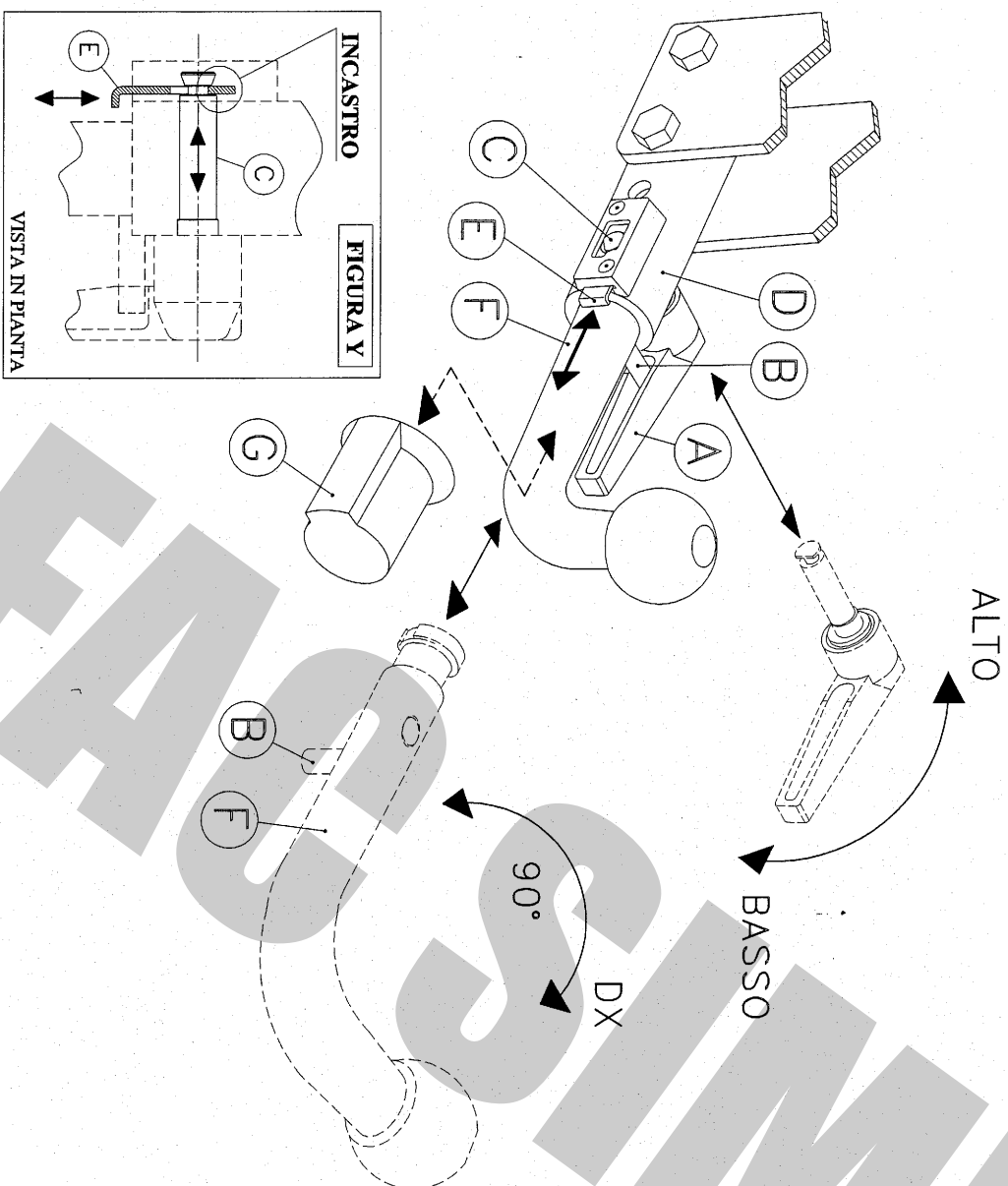

#### USO E MANUTENZIONE

1. Mantenere la sfera e il dispositivo ad estrazione rapida puliti e lubrificati.
2. Controllare saltuarariamente il diametro della sfera in diversi punti: qualora si sia ridotto a 49 mm il dispositivo di traino non potrà essere più utilizzato sino alla sostituzione della sfera.
3. Dopo 1000 Km di traino tutta la bulloneria del dispositivo di traino deve essere controllata e riportata al valore di coppia di serraggio indicata dalle norme.
4. Elementi danneggiati o usurati devono essere sostituiti con ricambi originali da un tecnico specializzato.

#### ISTRUZIONI DI UTILIZZO PER IL DISPOSITIVO AD ESTRAZIONE RAPIDA DELLA SFERA

##### SMONTAGGIO:

- 1) Alzare la leva a scatto **A** e ruotarla in modo da scavalcare il perno di sicurezza **B**;
- 2) Riabbassare la leva a scatto e ruotarla in modo da sbloccare l'eccentrico del perno di fissaggio **C**;
- 3) Tenendo pigliata la linguetta **E**, ruotare il perno di fissaggio **C** fino a far combaciare la sagoma della parte terminale con la sagoma ricavata nella linguetta **E**: tirare la leva **A** sfilando con essa perno di fissaggio **C**;
- 4) Ruotare la sfera **F** di circa 90° in senso orario; estrarre la sfera **F** dal canotto **D**;
- 5) Infine, coprire il canotto con il tappo **G**.

##### RIMONTAGGIO:

- 1) Togliere il tappo **G**;
- 2) Partendo con la sfera **F** ruotata di circa 90° verso destra, inserirla nel canotto **D** in battuta al perno **B** e, ruotarla successivamente in senso antiorario fino a riportarla in posizione verticale;
- 3) Pigiare la linguetta **E** ed infilare fino in fondo il perno di fissaggio **C** nel canotto **D**, posizionando la parte fresata del perno **C** in verticale rispetto al terreno e rivolta verso la parte terminale del canotto **D**, nella stessa posizione del foro sagomato ricavato nella linguetta **E**;
- 4) Rilasciare la linguetta **E** ed assicurarsi, tirando la leva **A**, che il perno **C** sia rimasto bloccato nella linguetta **E** (vedi figura **Y**);
- 5) Ruotare la leva a scatto **A** verso l'alto in modo da bloccare l'eccentrico del perno di collegamento **C**;
- 6) Alzare la leva a scatto **A**, ruotarla sovrapponendola al perno **B**, rilasciarla e spingerla in modo che il perno entri nella cavità della leva.

##### IMPORTANTE:

ASSICURARSI CHE NELLA FASE DI AGGANCIO DELLA SFERA LA LINGUETTA DI SICUREZZA **E** ENTRI NELLA GOIA DEL PERNO DI COLLEGAMENTO **C** PER EVITARE LA FUORUSCITA ACCIDENTALE DEL PERNO. (VEDI FIGURA **Y**)

Nel caso in cui la sfera vada ad occultare la targa è obbligatorio togliere la sfera per rendere visibile la targa.

COPPIA DI SERRAGGIO PER VITI:

M6=10Nm M10=55Nm M14=135Nm  
M8=25Nm M12=85Nm M16=200Nm

REVISIONE 18/07/2008

L'azienda declina ogni responsabilità sulle inosservanze delle indicazioni qui tutte riportate.